

鋼板巻ロングU ダクティルグレーチング付 (T-25) 300×300~900

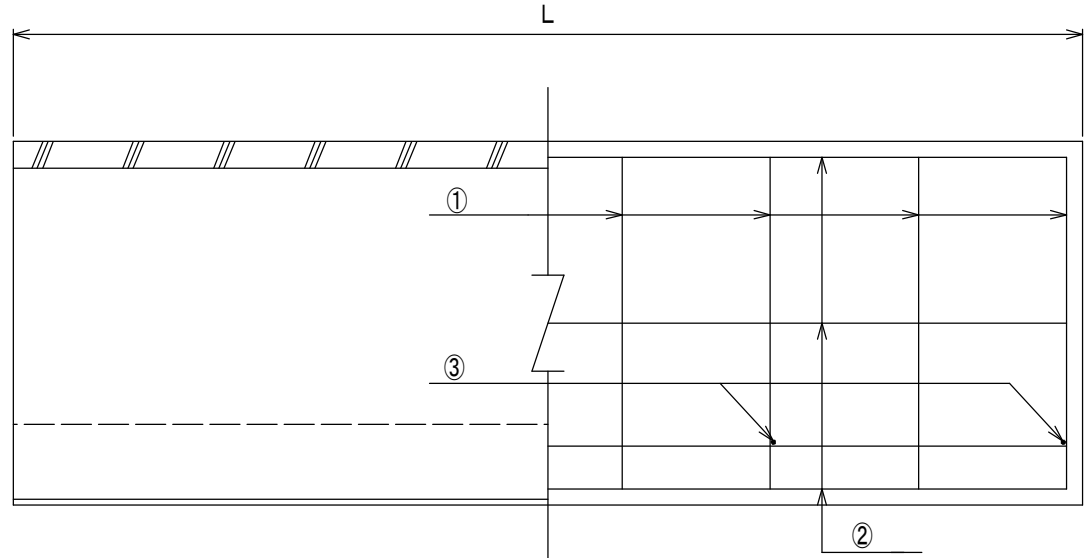

呼び名	寸法 (mm)										配筋 (径*本数)			重量 (Kg)
	A	a1	b	c	d	e	f	H	h1	L	①	②	③	
300×300	300	600	285	55	95	50	150	380	580	2000	φ5-10	φ5-9	D10-6	1076
300×400	300	600	280	55	95	50	150	480	680	2000	φ5-10	φ5-9	D10-6	1229
300×500	300	600	275	55	95	50	150	580	780	2000	φ5-10	φ5-11	D10-6	1385
300×600	300	600	270	55	95	50	150	680	880	2000	φ6-10	φ5-11	D10-6	1559
300×700	300	600	265	55	95	50	150	780	980	2000	φ6-10	φ6-11	D10-6	1722
300×800	300	600	260	55	95	50	150	880	1080	2000	D10-8	φ6-13	D10-8	1888
300×900	300	600	255	55	95	50	150	980	1180	2000	D10-8	φ6-13	D10-8	2056
許容差 (mm以内)	±3	±6	±3	±3	±3	±3	±3	±3	±6	±6				

目地詳細 (mm)

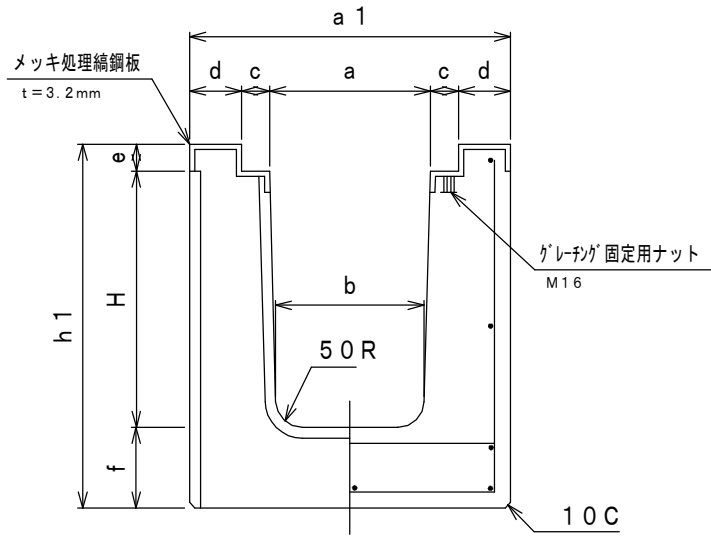